

1-2NM+ Ηλιακός Ναυτιλιακός Φανός

SL-15

Sealite[®]
AIDS TO MARINE NAVIGATION



Ο φανός είναι σύμφωνα με τις απαιτήσεις CFR 33 τμήμα 66 & 33 για βοηθήματα ναυτιλίας της Ακτοφυλακής Η.Π.Α.

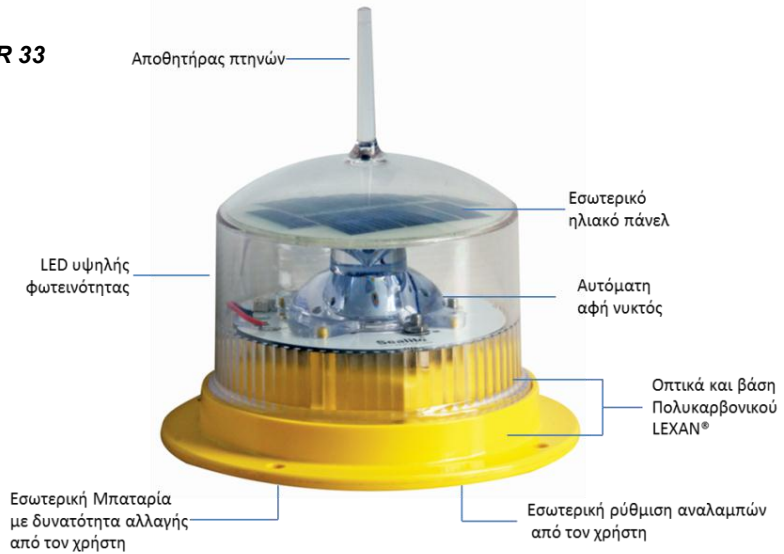

Πλεονεκτήματα:

- Χαρακτηριστικά αναλαμπών με δυνατότητα ρύθμισης από τον χρήστη χωρίς την χρήση ειδικού εργαλείου,
- Εύκολη αλλαγή της μπαταρίας από τον χρήστη που ευρίσκεται σε στεγανό τμήμα του φανού.
- Μπαταρία NiMH για μακρά διάρκεια ζωής και αντοχή σε υψηλές θερμοκρασίες.
- Πλήρως συμπαγής ανθεκτικός και στεγανός κατασκευασμένος με χρήση προηγμένου υλικού (UV-sealing)
- Εγκαθίσταται αμέσως και λειτουργεί χωρίς καμιά συντήρηση τουλάχιστον για 5 χρόνια.
- Υδατοστεγανότητα IP68.

Ο SL15, είναι ένας αυτόνομος και συμπαγής Ηλιακός Ναυτιλιακός Φανός, πολλαπλών εφαρμογών, φωτοβολίας 1 έως 2 και πλέον Ναυτικών Μιλίων. Ο SL15 ενσωματώνει την τελευταία διατιθέμενη τεχνολογία. Δεν απαιτεί καμία εργασία συντήρησης τουλάχιστον για 5 χρόνια συνεχούς λειτουργίας.

Για την εγκατάσταση του SL15 χρειάζονται μόνο μερικά λεπτά και δεν απαιτείται καμία ενέργεια από τον εγκαταστάτη για την άμεση λειτουργία του. Ο SL-15 διαθέτει περιστροφικό μικροδιακόπτη επιτρέποντας στον χρήστη να αλλάξει τα χαρακτηριστικά αναλαμπών χωρίς να απαιτούνται ειδικά εργαλεία ή συσκευές.

Κατά την διάρκεια της ημέρας το ηλιακό πάνελ φορτίζει την μπαταρία και ο φανός αυτόματα αρχίζει να λειτουργεί με την δύση του ηλίου και όταν το επίπεδο φωτός περιβάλλοντος έχει μειωθεί.

Ο SL-15 ενσωματώνει τα τελευταίας τεχνολογίας υψηλής φωτοβολίας LED της Sealite το οποίο εκπέμπει πολύ ισχυρή και αποδοτική φωτιστική ενέργεια.

Το σκληρό και ανθεκτικό πολυκαρβονικό εξωτερικό οπτικό ενσωματώνει έναν φιλικό στο περιβάλλον αποθητήρα πτηνών.

Η εσωτερικά εγκατεστημένη μπαταρία είναι δυνατόν να αντικαθίσταται από τον χρήστη μετά από χρόνια αποδοτικής λειτουργίας.

Ο φανός είναι κατασκευασμένος και σφραγισμένος με χρήση προηγμένου υλικού (UV-sealing), καθιστώντας τον αυστηρά ανθεκτικό και στεγανό για παρατεταμένη βύθιση (IP68).

Προαιρετικός διακόπτης ON/OFF

Ο SL-15 διατίθεται επίσης προαιρετικό ON/OFF διακόπτη για προσωρινές εγκαταστάσεις όπως για σήμανση περιοχής εκτέλεσης εργασιών.

Παράκληση σημειωθεί ότι επί της εσωτερικής κάρτας ηλεκτρονικών υπάρχει ο στάνταρ ON/OFF διακόπτης, ο οποίος χρησιμοποιείται για απενεργοποίηση του φανού για μακροχρόνια αποθήκευση.



Poseidon

Navigation and Aviation Aids

6-8 Almiridos Str , Piraeus 185 40 ,Greece
Mobile: +30 6936 117905, Fax: +30 210 4110 991
info@poseidonms.com,
www.poseidonms.com

Sealite[®]
www.sealite.com
AUTHORISED DISTRIBUTOR



1-2NM+ Ηλιακός Ναυτιλιακός Φανός

SL-15

Sealite®
AIDS TO MARINE NAVIGATION

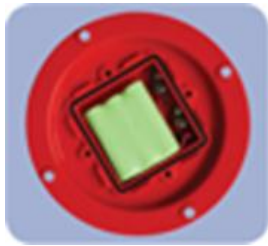

Μπαταρία με δυνατότητα αλλαγής από τον χρήστη

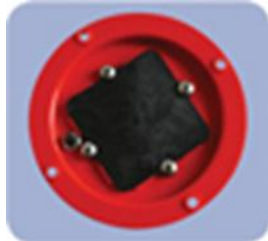

SL15 με προαιρετικό διακόπτη ON/OFF



Επιλογή αναλαμπών με τον περιστροφικό διακόπτη στο χώρο της μπαταρίας

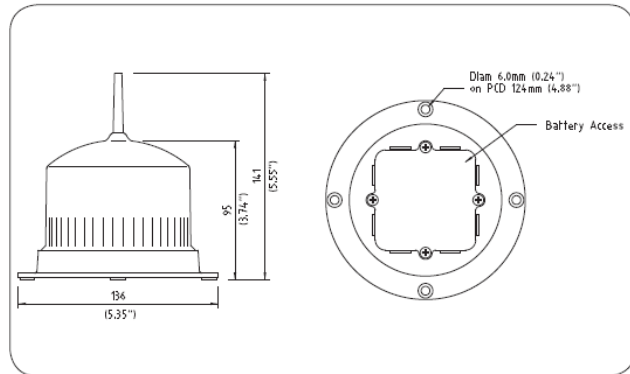

ΧΑΡΑΚΤΗΡΙΣΤΙΚΑ

Οπτικά Χαρακτηριστικά

Φωτιστική πηγή
Διαθέσιμα Χρώματα
Μέγιστη ένταση (cd)
Ορατότητα (ν.μ.)
Οριζόντια έξοδος (μοίρες)
Κάθετη απόκλιση (μοίρες)
Τύπος ανακλαστήρα LED
Χαρακτηριστικά αναλαμπών
Ρυθμίσεις έντασης
Διάρκεια ζωής LED (ώρες)

LED
Κόκκινο, Πράσινο, Λευκό, Κίτρινο, Μπλε
Κόκ/νο-6.2, Πράσ/νο-7.6, Λευκό-6.8, Κίτρινο-5.9
1-2+
360°
7
Μονό οπτικό LED
16 κατά IALA ρυθμιζόμενα από τον χρήστη
32 αυτόματες μειώσεις ανάλογα τις επιλεγμένες αναλαμπές
>100.000

Ηλεκτρικά Χαρακτηριστικά

Απαιτούμενο ρεύμα (m A)
Προστασία κυκλωμάτων
Ονομαστική τάση (V)
Αυτονομία (ημέρες)
Επίπεδα θερμοκρασίας

Βλέπε το ειδικό λογισμικό υπολογισμού της Sealite
Ενσωματωμένη
3.6V DC
>50 (με 14 ώρες σκότος και 12,5% duty cycle)
-40° έως 80° C

Ηλιακά Πλαίσια

Τύπος
Έξοδος (watt)

Πολυκρυσταλλικά
0.45

Τροφοδοσία

Τύπος μπαταρίας
Χωρητικότητα μπαταρίας (Ah)
Ονομαστική τάση (V)

Υψηλού βαθμού NiMH
2.4
3.6

Φυσικά Χαρακτηριστικά

Υλικό κατασκευής σώματος

LEXAN® πολυκαρβονικό ανθεκτικό στην υπεριώδη ακτινοβολία (UV-stabilized)
LEXAN® πολυκαρβονικό ανθεκτικό στην υπεριώδη ακτινοβολία (UV-stabilized)

Υλικό κατασκευής φακών

Διάμετρος φακού (mm / Inches)

Σχεδιασμός φακού

Βάση εγκατάστασης

Ύψος (mm / Inches)

Πλάτος (mm / Inches)

Βάρος (Kg / lbs)

Αναμενόμενη διάρκεια ζωής

98 / 3⁷/₈

Μονό οπτικό LED

4 & 6mm οπτές

141 / 5¹/₂

136 / 5³/₈

0.5 / 1¹/₈

Έως και 12 έτη

Πιστοποιήσεις

CE
IALA
Διασφάλιση Ποιότητας
Στεγανότητα

EN1000-6-3:1997, EN1000-6-1:1997
Σύμφωνα με IALA E-200-1
ISO9001:2000
IP68

Πνευματικά δικαιώματα

Πατέντες
Εμπορικό σήμα

US Pat. No.6,667,582. AU Pat. No. 778,918
Το SEALITE® είναι σήμα κατατεθέν της Sealite Pty Ltd

Εγγύηση

3 χρόνια*

Προαιρεσίες

Διακόπτης ON/OFF
IR Remote Programmer

FLASH SETTING CODE	Flash Sequence (on, off, on...)
0	STEADY LIGHT (intensity reduced)
1	0.5, 1.0
2	0.5, 3.5
3	1.0, 3.0
4	0.5, 5.5
5	0.3, 0.7
6	0.3, 0.7, 0.3, 0.7, 0.3, 0.7, 0.3, 15.7
7	0.3, 1.7
8	0.3, 2.2
9	0.5, 2.0
A	0.3, 2.7
B	0.5, 2.5
C	0.7, 2.3
D	0.5, 4.5
E	1.0, 4.0
F	Custom Setting

Δυνατές επιλογές χαρακτηριστικών αναλαμπών σύμφωνα με IALA

*Σύμφωνα με τους όρους και τις προϋποθέσεις που θέτει η Sealite

Poseidon

Navigation and Aviation Aids

6-8 Almiridos Str, Piraeus 185 40, Greece
Mobile: +30 6936 117905, Fax: +30 210 4110 991
info@poseidonms.com,
www.poseidonms.com

Sealite®
www.sealite.com
AUTHORISED DISTRIBUTOR

